

LIBRO vol.10

LINEA JAPAN
PRICE LIST

INDEX

SOFA



DOMANI	2
CALMA	4
SABATO	5
LETTINO	6
BARCA	10
AMA	12
GRU	13
PECORINO	16
PADRONE	17
PACCO	18
PACCO PICCOLO	24
GIRATA	26
CUSHION	27

CHAIR

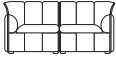
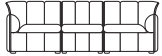

SEDIA I	30
SEDIA II	31
DOMENICA	33
AMA SALON	34
MADONNA SALON	34
ARKA	35
ZAZA	36
PANCA	37

TABLE

N TABLE	38
X TABLE	39
MARU TABLE	39

品番	サイズ	価格¥	(張地ランク)								
			D	E	F	G	H	I	J	革	
DO-1P	1人掛ソファ		ヌード + カバー	85,050 (81,000)	91,350 (87,000)	99,750 (95,000)	107,100 (102,000)	115,500 (110,000)	126,000 (120,000)	147,000 (140,000)	259,350 (247,000)
			カバー	39,900 (38,000)	46,200 (44,000)	54,600 (52,000)	61,950 (59,000)	70,350 (67,000)	80,850 (77,000)	101,850 (97,000)	226,800 (216,000)
W920 D820 H700(SH390)											
DO-2P	2人掛ソファ		ヌード + カバー	141,960 (135,200)	152,460 (145,200)	169,260 (161,200)	181,860 (173,200)	196,560 (187,200)	213,360 (203,200)	246,960 (235,200)	448,560 (427,200)
			カバー	67,200 (64,000)	77,700 (74,000)	94,500 (90,000)	107,100 (102,000)	121,800 (116,000)	138,600 (132,000)	172,200 (164,000)	373,800 (356,000)
W1500 D820 H700(SH390)											
DO-3P	3人掛ソファ		ヌード + カバー	205,170 (195,400)	219,870 (209,400)	242,970 (231,400)	260,820 (248,400)	281,820 (268,400)	305,970 (291,400)	354,270 (337,400)	625,170 (595,400)
			カバー	97,650 (93,000)	112,350 (107,000)	135,450 (129,000)	153,300 (146,000)	174,300 (166,000)	198,450 (189,000)	246,750 (235,000)	517,650 (493,000)
W2070 D820 H700(SH390)											
DO-OT	オットマン		ヌード + カバー	40,950 (39,000)	45,150 (43,000)	51,450 (49,000)	55,650 (53,000)	61,950 (59,000)	69,300 (66,000)	82,950 (79,000)	155,400 (148,000)
W600 D500 SH390											

標準仕様
 フレーム : スチールパイプ (オットマンのみチップウレタン)
 テンション材 : コイルスプリング、フラットプレート
 クッション材 : ウレタンフォーム、化繊綿
 カバーリングシステム (オットマンは除く)
 ジョイント金具付

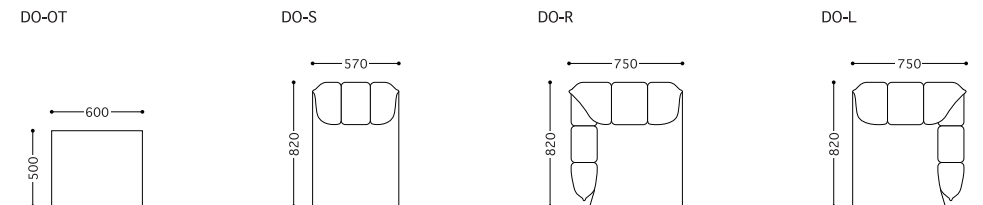
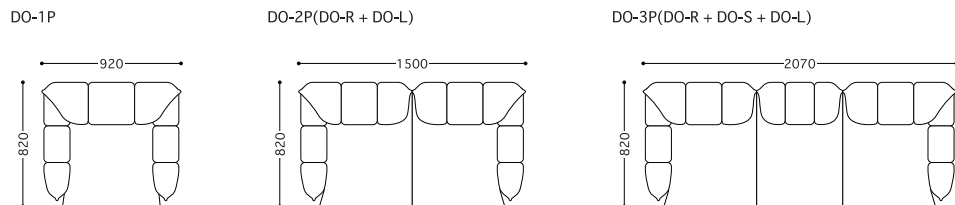

品番	サイズ	価格¥	(張地ランク)								
			D	E	F	G	H	I	J	革	
■パーツ価格											
DO-S	アームレス		ヌード + カバー	61,950 (59,000)	66,150 (63,000)	72,450 (69,000)	77,700 (74,000)	84,000 (80,000)	91,350 (87,000)	106,050 (101,000)	175,350 (167,000)
			カバー	30,450 (29,000)	34,650 (33,000)	40,950 (39,000)	46,200 (44,000)	52,500 (50,000)	59,850 (57,000)	74,550 (71,000)	143,850 (137,000)
W570 D820 H700(SH390)											
DO-R	右アーム		ヌード + カバー	70,350 (67,000)	75,600 (72,000)	84,000 (80,000)	90,300 (86,000)	97,650 (93,000)	106,050 (101,000)	122,850 (117,000)	223,650 (213,000)
			カバー	33,600 (32,000)	38,850 (37,000)	47,250 (45,000)	53,550 (51,000)	60,900 (58,000)	69,300 (66,000)	86,100 (82,000)	186,900 (178,000)
W750 D820 H700(SH390)											
DO-L	左アーム		ヌード + カバー	70,350 (67,000)	75,600 (72,000)	84,000 (80,000)	90,300 (86,000)	97,650 (93,000)	106,050 (101,000)	122,850 (117,000)	223,650 (213,000)
			カバー	33,600 (32,000)	38,850 (37,000)	47,250 (45,000)	53,550 (51,000)	60,900 (58,000)	69,300 (66,000)	86,100 (82,000)	186,900 (178,000)
W750 D820 H700(SH390)											

■交換用パーツ価格		座クッション	背クッション	肘クッション	座ベース
アームレス用	ヌード	7,875 (7,500)	3,675 (3,500)	-	6,300 (6,000)
右(左)アーム用	ヌード	8,295 (7,900)	4,095 (3,900)	2,205 (2,100)	6,825 (6,500)
1人掛ソファ用	ヌード	8,610 (8,200)	4,305 (4,100)	4,410/左右 (4,200)	8,400 (8,000)
ジョイント金具 (2枚1組)					1,260 (1,200)

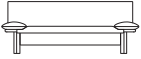

CALMA カルマ

Design : Kozo Abe

品番	サイズ	価格¥	(張地ランク)								
			D	E	F	G	H	I	J	革	
CA-1P	1人掛ソファ	 W1250 D820 H700(SH370)	ヌード + カバー	124,950 (119,000)	129,150 (123,000)	138,600 (132,000)	147,000 (140,000)	159,600 (152,000)	172,200 (164,000)	195,300 (186,000)	287,700 (274,000)
			カバー	38,850 (37,000)	44,100 (42,000)	53,550 (51,000)	64,050 (61,000)	72,450 (69,000)	88,200 (84,000)	112,350 (107,000)	194,250 (185,000)
CA-2P	2人掛ソファ	 W1850 D820 H700(SH370)	ヌード + カバー	201,600 (192,000)	208,950 (199,000)	224,700 (214,000)	237,300 (226,000)	257,250 (245,000)	278,250 (265,000)	315,000 (300,000)	465,150 (443,000)
			カバー	61,950 (59,000)	71,400 (68,000)	88,200 (84,000)	95,550 (91,000)	106,050 (101,000)	144,900 (138,000)	182,700 (174,000)	316,050 (301,000)
CA-OT	オットマン	 W880 D600 SH370	ヌード + カバー	61,950 (59,000)	64,050 (61,000)	68,250 (65,000)	71,400 (68,000)	76,650 (73,000)	82,950 (79,000)	92,400 (88,000)	128,100 (122,000)
			カバー	19,950 (19,000)	22,050 (21,000)	27,300 (26,000)	35,700 (34,000)	39,900 (38,000)	47,250 (45,000)	55,650 (53,000)	86,100 (82,000)

■交換用パーツ価格

		座クッション	背クッション	肘クッション
1人掛ソファ用	ヌード	12,600 (12,000)	9,450 (9,000)	10,500/左右 (10,000)
2人掛ソファ用	ヌード	25,200 (24,000)	15,750 (15,000)	10,500/左右 (10,000)
オットマン用	ヌード	8,400 (8,000)	-	-

標準仕様

フレーム：スチールパイプ
 テンション材：ダイメトロール
 クッション材：ウレタンフォーム
 脚部：スチールオーバルパイプ（メラミン焼付塗装ブラック、
 アクリル樹脂塗装シルバー）
 カバーリングシステム

CA-1P

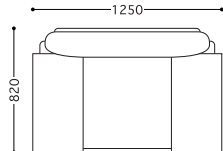

CA-2P

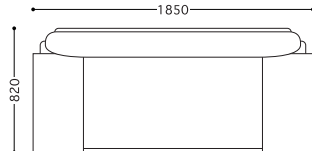

CA-OT

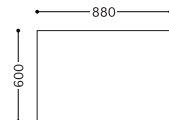

SABATO サバト

Design : Kozo Abe

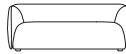
品番	サイズ	価格¥	(張地ランク)								
			D	E	F	G	H	I	J	革	
SA-1P	1人掛ソファ	 W930 D810 H630(SH390)	ヌード + カバー	107,100 (102,000)	109,200 (104,000)	120,750 (115,000)	128,100 (122,000)	139,650 (133,000)	151,200 (144,000)	172,200 (164,000)	266,700 (254,000)
			カバー	35,700 (34,000)	37,800 (36,000)	49,350 (47,000)	56,700 (54,000)	68,250 (65,000)	79,800 (76,000)	100,800 (96,000)	195,300 (186,000)
SA-2P	2人掛ソファ	 W1660 D810 H630(SH390)	ヌード + カバー	179,550 (171,000)	183,750 (175,000)	201,600 (192,000)	213,150 (203,000)	232,050 (221,000)	249,900 (238,000)	284,550 (271,000)	433,650 (413,000)
			カバー	53,550 (51,000)	57,750 (55,000)	75,600 (72,000)	87,150 (83,000)	106,050 (101,000)	123,900 (118,000)	158,550 (151,000)	307,650 (293,000)

■交換用パーツ価格

		座クッション	背クッション
1人掛ソファ用	ヌード	18,900 (18,000)	22,500 (21,000)
2人掛ソファ用	ヌード	31,500 (30,000)	36,750 (35,000)

標準仕様

フレーム：スチールパイプ、スチールアングル
 テンション材：クロスワイヤー、コイルスプリング
 クッション材：ウレタンフォーム、化繊綿
 カバーリングシステム

SA-1P

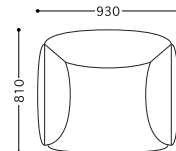

SA-2P

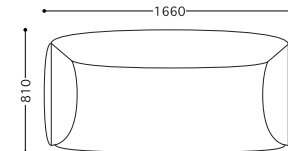

LETTINO レッチーノ

Design : Sergio Moscheni

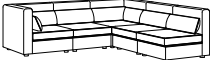
品番	サイズ	価格	価格							革
			D	E	F	G	H	I	J	
LE-2P	2人掛ソファ									
		本体	279,300 (266,000)	289,800 (276,000)	310,800 (296,000)	327,600 (312,000)	357,000 (340,000)	396,900 (378,000)	483,000 (460,000)	550,200 (524,000)
	W1640 D820 H700(SH360)									
LE-3P	3人掛ソファ									
		本体	378,000 (360,000)	391,650 (373,000)	421,050 (401,000)	444,150 (423,000)	483,000 (460,000)	533,400 (508,000)	638,400 (608,000)	726,600 (692,000)
	W2330 D820 H700(SH360)									
LE-RSCL	3人掛カウチソファ									
		本体	517,650 (493,000)	535,500 (510,000)	576,450 (549,000)	607,950 (579,000)	659,400 (628,000)	718,200 (684,000)	848,400 (808,000)	959,700 (914,000)
	W2330 D1800 H700(SH360)									
LE-RSLSS	L型ソファ									
		本体	575,400 (548,000)	595,350 (567,000)	641,550 (611,000)	677,250 (645,000)	735,000 (700,000)	806,400 (768,000)	949,200 (904,000)	1,079,400 (1,028,000)
	W2330 D2200 H700(SH360)									
LE-SSLSS	L型ソファ									
		本体	534,450 (509,000)	552,300 (526,000)	596,400 (568,000)	630,000 (600,000)	682,500 (650,000)	744,450 (709,000)	863,100 (822,000)	980,700 (934,000)
	W2200 D2200 H700(SH360)									

標準仕様

フレーム：木製枠
 テンション材：ウェビングテープ
 クッション材：ウレタンフォーム、化繊綿
 脚部：ABS樹脂
 張替え可能

LE-2P(LE-R + LE-L)

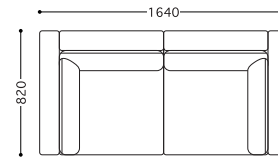

LE-3P(LE-R + LE-S + LE-L)

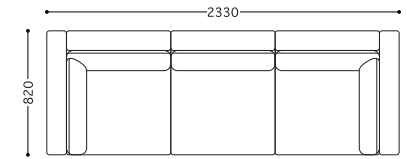

LE-RSCL(LE-R + LE-S + LE-CL)

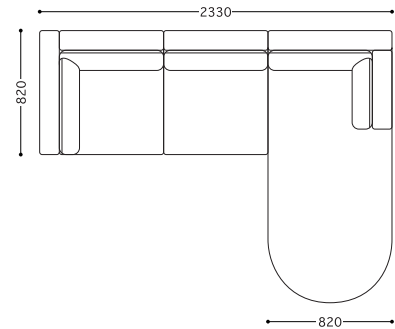

LE-RSLSS(LE-R + LE-Sx3 + LE-L)

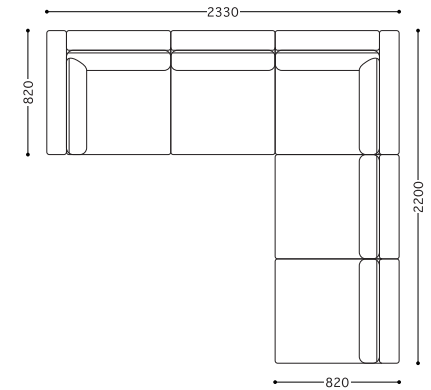

LE-SSLSS(LE-Sx4 + LE-L)

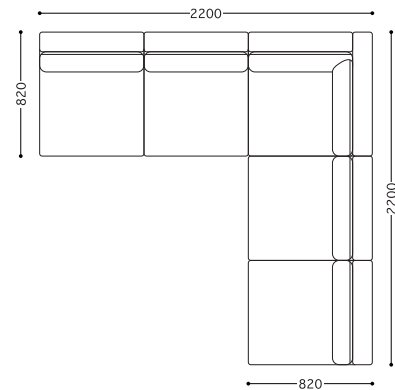

LETTINO レッティーノ

Design : Sergio Moscheni

品番	サイズ	価格	価格							(張地ランク)	
■パーツ価格			D	E	F	G	H	I	J	革	
LE-S	アームレス		本体	98,700 (94,000)	101,850 (97,000)	110,250 (105,000)	116,550 (111,000)	126,000 (120,000)	136,500 (130,000)	155,400 (148,000)	176,400 (168,000)
W690 D820 H700(SH360)											
LE-R	右アーム		本体	139,650 (133,000)	144,900 (138,000)	155,400 (148,000)	163,800 (156,000)	178,500 (170,000)	198,450 (189,000)	241,500 (230,000)	275,100 (262,000)
W820 D820 H700(SH360)											
LE-L	左アーム		本体	139,650 (133,000)	144,900 (138,000)	155,400 (148,000)	163,800 (156,000)	178,500 (170,000)	198,450 (189,000)	241,500 (230,000)	275,100 (262,000)
W820 D820 H700(SH360)											
LE-CR	カウチ右アーム		本体	279,300 (266,000)	288,750 (275,000)	310,800 (296,000)	327,600 (312,000)	354,900 (338,000)	383,250 (365,000)	451,500 (430,000)	508,200 (484,000)
W820 D1800 H700(SH360)											
LE-CL	カウチ左アーム		本体	279,300 (266,000)	288,750 (275,000)	310,800 (296,000)	327,600 (312,000)	354,900 (338,000)	383,250 (365,000)	451,500 (430,000)	508,200 (484,000)
W820 D1800 H700(SH360)											
LE-OT	オットマン		本体	72,450 (69,000)	73,500 (70,000)	77,700 (74,000)	80,850 (77,000)	86,100 (82,000)	91,350 (87,000)	110,250 (105,000)	132,300 (126,000)
W690 D690 SH360											
LE-OTR	半円オットマン		本体	96,600 (92,000)	98,700 (94,000)	105,000 (100,000)	109,200 (104,000)	116,550 (111,000)	123,900 (118,000)	138,600 (132,000)	156,450 (149,000)
W820 D700 SH360											

LE-S

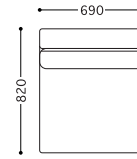

LE-R

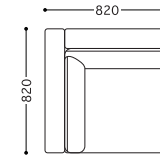

LE-L

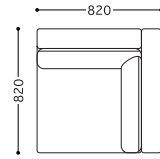

LE-CR

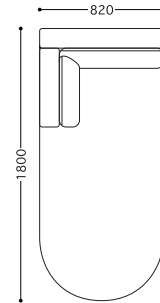

LE-CL

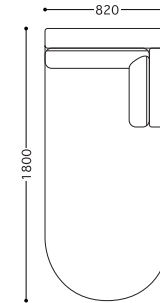

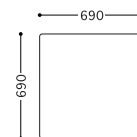

LE-OT



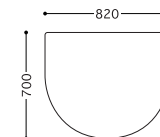

LE-OTR



品番	サイズ	価格¥	(張地ランク)								
			D	E	F	G	H	I	J	革	
BA-1P	1人掛ソファ		ヌード + カバー	96,600 (92,000)	103,950 (99,000)	108,150 (103,000)	115,500 (110,000)	126,000 (120,000)	136,500 (130,000)	157,500 (150,000)	271,950 (259,000)
			カバー	37,800 (36,000)	45,150 (43,000)	49,350 (47,000)	56,700 (54,000)	67,200 (64,000)	77,700 (74,000)	98,700 (94,000)	213,150 (203,000)
W950 D800 H740(SH360)											
BA-2P	2人掛ソファ		ヌード + カバー	171,675 (163,500)	186,375 (177,500)	192,675 (183,500)	203,175 (193,500)	222,075 (211,500)	238,875 (227,500)	272,475 (259,500)	465,675 (443,500)
			カバー	63,000 (60,000)	77,700 (74,000)	84,000 (80,000)	94,500 (90,000)	113,400 (108,000)	130,200 (124,000)	163,800 (156,000)	359,100 (342,000)
W1600 D800 H740(SH360)											
BA-3P	3人掛ソファ		ヌード + カバー	247,800 (236,000)	267,750 (255,000)	277,200 (264,000)	291,900 (278,000)	318,150 (303,000)	342,300 (326,000)	389,550 (371,000)	662,550 (631,000)
			カバー	91,350 (87,000)	111,300 (106,000)	120,750 (115,000)	135,450 (129,000)	161,700 (154,000)	185,850 (177,000)	233,100 (222,000)	509,250 (485,000)
W2300 D800 H740(SH360)											

標準仕様

フレーム：スチールパイプ、スチールアングル
 テンション材：クロスワイヤー、コイルスプリング
 クッション材：ウレタンフォーム、化繊綿
 カバーリングシステム
 ジョイント金具付

品番	サイズ	価格¥	(張地ランク)								
			D	E	F	G	H	I	J	革	
■パーツ価格											
BA-S	アームレス		ヌード + カバー	74,550 (71,000)	79,800 (76,000)	82,950 (79,000)	87,150 (83,000)	94,500 (90,000)	101,850 (97,000)	115,500 (110,000)	195,300 (186,000)
			カバー	28,350 (27,000)	33,600 (32,000)	36,750 (35,000)	40,950 (39,000)	48,300 (46,000)	55,650 (53,000)	69,300 (66,000)	150,150 (143,000)
W700 D800 H740(SH360)											
BA-R	右アーム		ヌード + カバー	85,050 (81,000)	92,400 (88,000)	95,550 (91,000)	100,800 (96,000)	110,250 (105,000)	118,650 (113,000)	135,450 (129,000)	232,050 (221,000)
			カバー	31,500 (30,000)	38,850 (37,000)	42,000 (40,000)	47,250 (45,000)	56,700 (54,000)	65,100 (62,000)	81,900 (78,000)	179,550 (171,000)
W800 D800 H740(SH360)											
BA-L	左アーム		ヌード + カバー	85,050 (81,000)	92,400 (88,000)	95,550 (91,000)	100,800 (96,000)	110,250 (105,000)	118,650 (113,000)	135,450 (129,000)	232,050 (221,000)
			カバー	31,500 (30,000)	38,850 (37,000)	42,000 (40,000)	47,250 (45,000)	56,700 (54,000)	65,100 (62,000)	81,900 (78,000)	179,550 (171,000)
W800 D800 H740(SH360)											

■交換用パーツ価格

		座クッション	背クッション	肘クッション
アームレス用	ヌード	13,650 (13,000)	6,720 (6,400)	-
右(左)アーム用	ヌード	13,650 (13,000)	7,140 (6,800)	3,990 (3,800)
1人掛ソファ用	ヌード	13,650 (13,000)	7,665 (7,300)	7,980/左右 (7,600)
ジョイント金具 (2枚1組)				1,575 (1,500)

BA-1P

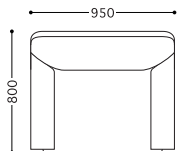

BA-2P(BA-R + BA-L)

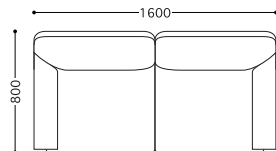

BA-3P(BA-R + BA-S + BA-L)

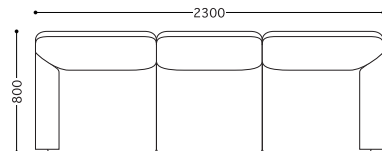

BA-S

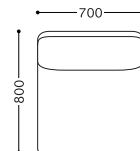

BA-R

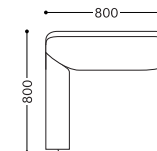

BA-L

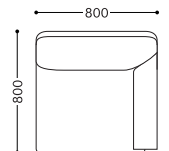

AMA アマ

Design : Eiri Iwakura

品番	サイズ	価格¥								革
			D	E	F	G	H	I	J	

(張地ランク)

AM-1P	1人掛ソファ		D	E	F	G	H	I	J	革
		本体	94,500 (90,000)	96,600 (92,000)	114,450 (109,000)	122,850 (117,000)	137,550 (131,000)	152,250 (145,000)	177,450 (169,000)	-
	W850 D780 H760(SH390)									

AM-2P	2人掛ソファ		D	E	F	G	H	I	J	革
		本体	175,350 (167,000)	184,800 (176,000)	204,750 (195,000)	221,550 (211,000)	247,800 (236,000)	275,100 (262,000)	323,400 (308,000)	-
	W1380 D780 H760(SH390)									

AM-3P	3人掛ソファ		D	E	F	G	H	I	J	革
		本体	223,650 (213,000)	235,200 (224,000)	263,550 (251,000)	284,550 (271,000)	319,200 (304,000)	355,950 (339,000)	421,050 (401,000)	-
	W1940 D780 H760(SH390)									

■交換用パーツ価格

		座クッション	腰クッション
1人掛ソファ用	ヌード	8,400 (8,000)	5,985 (5,700)
2人掛ソファ用	ヌード	14,700 (14,000)	11,550 (11,000)
3人掛ソファ用	ヌード	22,050 (21,000)	14,490 (13,800)

標準仕様

フレーム：スチールパイプ
 テンション材：クロスワイヤー、コイルスプリング
 クッション材：ウレタンフォーム、化繊綿
 張替え可能、適用張地に限定あり

AM-1P

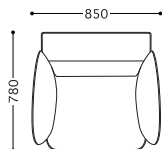

AM-2P

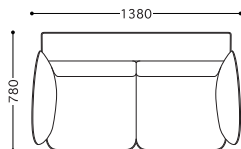

AM-3P

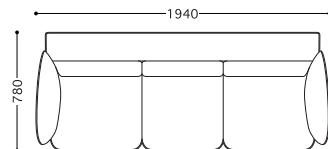



GRU グルー

Design : Sergio Moscheni

品番	サイズ	価格¥								革
			D	E	F	G	H	I	J	

(張地ランク)

GR-1P	1人掛ソファ		D	E	F	G	H	I	J	革
		ヌード + カバー	136,500 (130,000)	143,850 (137,000)	158,550 (151,000)	168,000 (160,000)	178,500 (170,000)	200,550 (191,000)	229,950 (219,000)	328,650 (313,000)
		ヌード (背/羽毛) + カバー	148,050 (141,000)	155,400 (148,000)	170,100 (162,000)	179,550 (171,000)	190,050 (181,000)	212,100 (202,000)	241,500 (230,000)	340,200 (324,000)
		カバー	45,150 (43,000)	52,500 (50,000)	67,200 (64,000)	76,650 (73,000)	87,150 (83,000)	109,200 (104,000)	138,600 (132,000)	237,300 (226,000)
	W950 D820 H700(SH380)									

GR-2P	2人掛ソファ		D	E	F	G	H	I	J	革
		ヌード + カバー	239,925 (228,500)	250,425 (238,500)	273,525 (260,500)	290,325 (276,500)	315,525 (300,500)	342,825 (326,500)	395,325 (376,500)	552,825 (526,500)
		ヌード (背/羽毛) + カバー	263,025 (250,500)	273,525 (260,500)	296,625 (282,500)	313,425 (298,500)	338,625 (322,500)	365,925 (348,500)	418,425 (398,500)	575,925 (548,500)
		カバー	79,800 (76,000)	90,300 (86,000)	113,400 (108,000)	130,200 (124,000)	155,400 (148,000)	182,700 (174,000)	235,200 (224,000)	392,700 (374,000)
	W1640 D820 H700(SH380)									

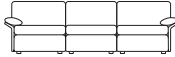
GR-3P	3人掛ソファ		D	E	F	G	H	I	J	革
		ヌード + カバー	341,250 (325,000)	354,900 (338,000)	387,450 (369,000)	410,550 (391,000)	446,250 (425,000)	484,050 (461,000)	557,550 (531,000)	773,850 (737,000)
		ヌード (背/羽毛) + カバー	375,900 (358,000)	389,550 (371,000)	422,100 (402,000)	445,200 (424,000)	480,900 (458,000)	518,700 (494,000)	592,200 (564,000)	808,500 (770,000)
		カバー	114,450 (109,000)	128,100 (122,000)	160,650 (153,000)	183,750 (175,000)	219,450 (209,000)	257,250 (245,000)	330,750 (315,000)	547,050 (521,000)
	W2330 D820 H700(SH380)									

標準仕様

フレーム：木製枠、成型合板
 テンション材：クロスワイヤー、コイルスプリング、ウェビングテープ
 クッション材：ウレタンフォーム、化繊綿（背クッションのみ羽毛対応可）
 脚部：ABS樹脂
 カバーリングシステム
 ジョイント金具付

GR-1P

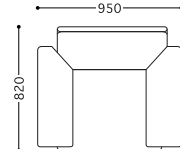

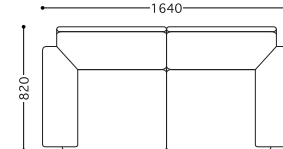

GR-2P(GR-R + GR-L)

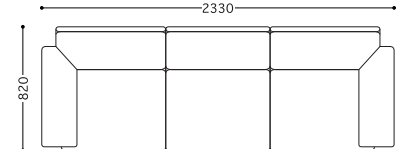

GR-3P(GR-R + GR-S + GR-L)



品番	サイズ	価格¥								
		(張地ランク)								
■パーツ価格		D	E	F	G	H	I	J	革	
GR-S	アームレス	ヌード + カバー	98,700 (94,000)	101,850 (97,000)	111,300 (106,000)	117,600 (112,000)	128,100 (122,000)	138,600 (132,000)	159,600 (152,000)	218,400 (208,000)
		 ヌード (背/羽毛) + カバー	110,250 (105,000)	113,400 (108,000)	122,850 (117,000)	129,150 (123,000)	139,650 (133,000)	150,150 (143,000)	171,150 (163,000)	229,950 (219,000)
		カバー	34,650 (33,000)	37,800 (36,000)	47,250 (45,000)	53,550 (51,000)	64,050 (61,000)	74,550 (71,000)	95,550 (91,000)	154,350 (147,000)
W690 D820 H700(SH380)										
GR-R	右アーム	ヌード + カバー	118,650 (113,000)	123,900 (118,000)	135,450 (129,000)	143,850 (137,000)	156,450 (149,000)	170,100 (162,000)	196,350 (187,000)	275,100 (262,000)
		 ヌード (背/羽毛) + カバー	130,200 (124,000)	135,450 (129,000)	147,000 (140,000)	155,400 (148,000)	168,000 (160,000)	181,650 (173,000)	207,900 (198,000)	286,650 (273,000)
		カバー	39,900 (38,000)	45,150 (43,000)	56,700 (54,000)	65,100 (62,000)	77,700 (74,000)	91,350 (87,000)	117,600 (112,000)	196,350 (187,000)
W820 D820 H700(SH380)										
GR-L	左アーム	ヌード + カバー	118,650 (113,000)	123,900 (118,000)	135,450 (129,000)	143,850 (137,000)	156,450 (149,000)	170,100 (162,000)	196,350 (187,000)	275,100 (262,000)
		 ヌード (背/羽毛) + カバー	130,200 (124,000)	135,450 (129,000)	147,000 (140,000)	155,400 (148,000)	168,000 (160,000)	181,650 (173,000)	207,900 (198,000)	286,650 (273,000)
		カバー	39,900 (38,000)	45,150 (43,000)	56,700 (54,000)	65,100 (62,000)	77,700 (74,000)	91,350 (87,000)	117,600 (112,000)	196,350 (187,000)
W820 D820 H700(SH380)										

■交換用パーツ価格		座クッション	背クッション (ウレタン)	背クッション (羽毛)	肘クッション
アームレス用	ヌード	28,350 (27,000)	5,565 (5,300)	16,800 (16,000)	-
右(左)アーム用	ヌード	28,350 (27,000)	5,775 (5,500)	16,800 (16,000)	4,200 (4,000)
1人掛ソファ用	ヌード	28,350 (27,000)	5,880 (5,600)	16,800 (16,000)	8,400/左右 (8,000)
ジョイント金具 (2枚1組)					2,625 (2,500)

GR-S

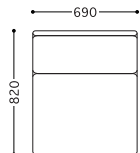

GR-R

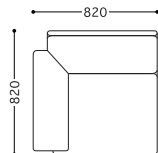

GR-L

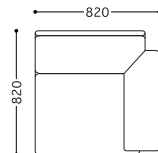

PECORINO ベコリーノ

Design : Keiko Suzuki

品番	サイズ	価格	価格差							革
			D	E	F	G	H	I	J	

品番	サイズ	価格	価格差							革	
			D	E	F	G	H	I	J		
PE-1P	1人掛ソファ		本体	148,050 (141,000)	152,250 (145,000)	162,750 (155,000)	170,100 (162,000)	183,750 (175,000)	197,400 (188,000)	220,500 (210,000)	-
			W980 D810 H800(SH420)								

品番	サイズ	価格	価格差							革	
			D	E	F	G	H	I	J		
PE-2P	2人掛ソファ		本体	228,900 (218,000)	236,250 (225,000)	252,000 (240,000)	264,600 (252,000)	284,550 (271,000)	305,550 (291,000)	343,350 (327,000)	-
			W1560 D810 H800(SH420)								

■交換用パーツ価格		座クッション
1人掛ソファ用	ヌード	8,820 (8,400)
2人掛ソファ用	ヌード	17,430 (16,600)

標準仕様
 フレーム：木製枠
 テンション材：ウェビングテープ
 クッション材：ウレタンフォーム
 脚部：木製ウレタン塗装木地仕上
 張替え可能、適応張地に限定あり

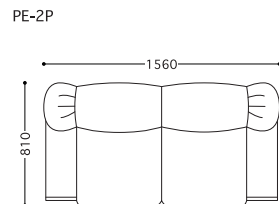
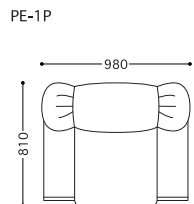



PADRONE パドローネ

Design : Tomomi Fukuda

品番	サイズ	価格	価格差							革
			D	E	F	G	H	I	J	

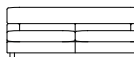
品番	サイズ	価格	価格差							革	
			D	E	F	G	H	I	J		
PA-1P	1人掛ソファ		ヌード + カバー	129,150 (123,000)	133,350 (127,000)	142,800 (136,000)	150,150 (143,000)	162,750 (155,000)	176,400 (168,000)	198,450 (189,000)	329,700 (314,000)
			カバー	48,300 (46,000)	52,500 (50,000)	60,900 (58,000)	68,250 (65,000)	79,800 (76,000)	92,400 (88,000)	113,400 (108,000)	243,600 (232,000)
W840 D815 H680(SH380)											

品番	サイズ	価格	価格差							革	
			D	E	F	G	H	I	J		
PA-3P	3人掛ソファ		ヌード + カバー	239,400 (228,000)	246,750 (235,000)	263,550 (251,000)	277,200 (264,000)	299,250 (285,000)	321,300 (306,000)	361,200 (344,000)	541,800 (516,000)
			カバー	88,200 (84,000)	95,550 (91,000)	111,300 (106,000)	123,900 (118,000)	143,850 (137,000)	164,850 (157,000)	201,600 (192,000)	375,900 (358,000)
W1840 D815 H680(SH380)											

品番	サイズ	価格	価格差							革	
			D	E	F	G	H	I	J		
PA-OT	オットマン		ヌード + カバー	44,100 (42,000)	45,150 (43,000)	48,300 (46,000)	49,350 (47,000)	52,500 (50,000)	55,650 (53,000)	60,900 (58,000)	80,850 (77,000)
			カバー	21,000 (20,000)	22,050 (21,000)	24,150 (23,000)	26,250 (25,000)	29,400 (28,000)	32,550 (31,000)	37,800 (36,000)	57,750 (55,000)
W500 D400 H380											

■交換用パーツ価格		座クッション	背クッション	腰クッション
1人掛ソファ用	ヌード	19,950 (19,000)	8,190 (7,800)	7,350 (7,000)
3人掛ソファ用	ヌード	39,900 (38,000)	16,800 (16,000)	15,540 (14,800)
オットマン用	ヌード	9,870 (9,400)	-	-

標準仕様
 フレーム：木製枠
 テンション材：ウェビングテープ
 クッション材：ウレタンフォーム、化繊綿
 脚部：ABS樹脂
 カバーリングシステム

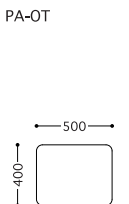
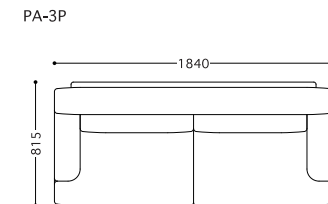
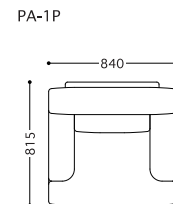

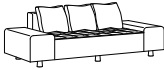
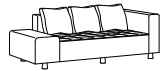
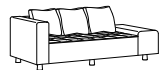
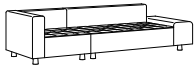
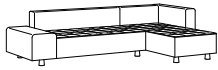
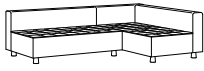
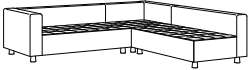
品番	サイズ	価格	価格							革	
			D	E	F	G	H	I	J		
PAC-2P	2.5人掛左右ローアーム										
		本体 + クッション 3ヶ	172,200 (164,000)	177,450 (169,000)	190,050 (181,000)	199,500 (190,000)	215,250 (205,000)	232,050 (221,000)	260,400 (248,000)	-	
	W2100 D875 H630(SH360)										
PAC-2P-R	2.5人掛右ローアーム										
		本体 + クッション 3ヶ	172,200 (164,000)	177,450 (169,000)	190,050 (181,000)	199,500 (190,000)	215,250 (205,000)	232,050 (221,000)	260,400 (248,000)	-	
	W1925 D875 H630(SH360)										
PAC-2P-L	2.5人掛左ローアーム										
		本体 + クッション 3ヶ	172,200 (164,000)	177,450 (169,000)	190,050 (181,000)	199,500 (190,000)	215,250 (205,000)	232,050 (221,000)	260,400 (248,000)	-	
	W1925 D875 H630(SH360)										
PAC-1RH2LL	3人掛左ローアーム										
		本体 + クッション 5ヶ	249,900 (238,000)	257,250 (245,000)	277,725 (264,500)	292,425 (278,500)	318,675 (303,500)	345,450 (329,000)	392,700 (374,000)	-	
		本体	215,250 (205,000)	220,500 (210,000)	236,250 (225,000)	246,750 (235,000)	266,700 (254,000)	286,650 (273,000)	322,350 (307,000)	-	
	W2625 D875 H630(SH360)										
PAC-2RLCLH	3人掛カウチソファ										
		本体 + クッション 5ヶ	287,700 (274,000)	296,100 (282,000)	318,675 (303,500)	334,425 (318,500)	361,725 (344,500)	390,600 (372,000)	439,950 (419,000)	-	
		本体	253,050 (241,000)	259,350 (247,000)	277,200 (264,000)	288,750 (275,000)	309,750 (295,000)	331,800 (316,000)	369,600 (352,000)	-	
	W2625 D1575 H630(SH360)										
PAC-2S2RH	L型ソファ										
		本体 + クッション 7ヶ	286,860 (273,200)	296,100 (282,000)	319,515 (304,300)	337,995 (321,900)	367,815 (350,300)	398,370 (379,400)	452,340 (430,800)	-	
		本体	238,350 (227,000)	244,650 (233,000)	261,450 (249,000)	274,050 (261,000)	295,050 (281,000)	316,050 (301,000)	353,850 (337,000)	-	
	W2275 D1575 H630(SH360)										
PAC-2RH1LH2S	L型ソファ										
		本体 + クッション 8ヶ	378,840 (360,800)	390,600 (372,000)	421,260 (401,200)	444,780 (423,600)	484,260 (461,200)	524,580 (499,600)	595,560 (567,200)	-	
		本体	323,400 (308,000)	331,800 (316,000)	354,900 (338,000)	371,700 (354,000)	401,100 (382,000)	430,500 (410,000)	483,000 (460,000)	-	
	W2450 D2275 H630(SH360)										

PAC-2P

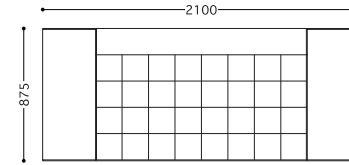

PAC-2P-R

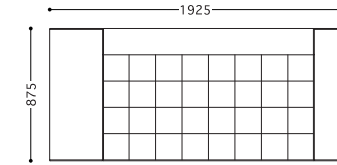

PAC-2P-L

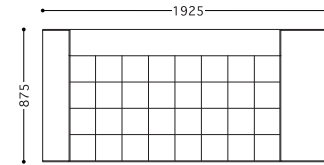

PAC-1RH2LL(PAC-1PR-Hi + PAC-2PL-Lo)

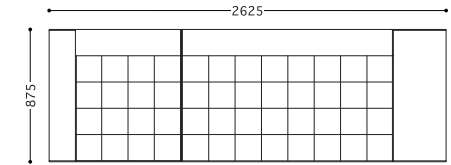

PAC-2RLCLH(PAC-2PR-Lo + PAC-CL-Hi)

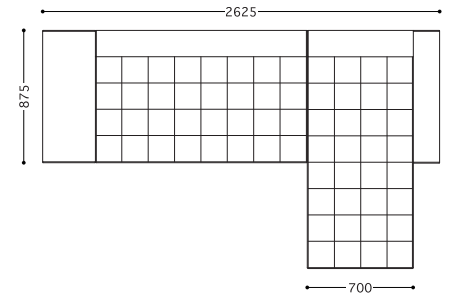



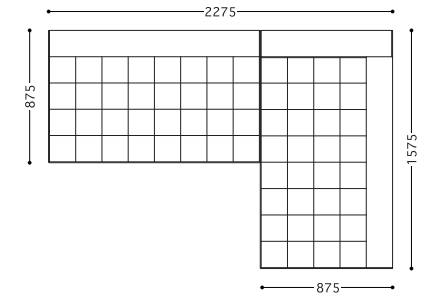



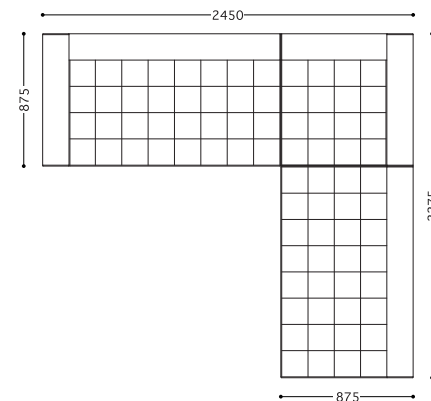

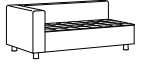
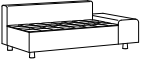
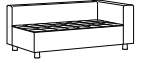
PAC-2S2RH(PAC-2P-S + PAC-2PR-Hi)



PAC-2RH1LH2S(PAC-2PR-Hi + PAC-1PL-Hi + PAC-2P-S)



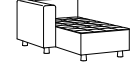

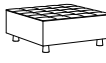
品番	サイズ	価格¥		(張地ランク)							
				D	E	F	G	H	I	J	革
■パーツ価格											
PAC-2PR-Lo	2人掛右ローアーム		本体	130,200 (124,000)	133,350 (127,000)	142,800 (136,000)	149,100 (142,000)	160,650 (153,000)	172,200 (164,000)	193,200 (184,000)	-
W1750 D875 H630(SH360)											
PAC-2PR-Hi	2人掛右アーム		本体	130,200 (124,000)	133,350 (127,000)	142,800 (136,000)	149,100 (142,000)	160,650 (153,000)	172,200 (164,000)	193,200 (184,000)	-
W1575 D875 H630(SH360)											
PAC-2PL-Lo	2人掛左ローアーム		本体	130,200 (124,000)	133,350 (127,000)	142,800 (136,000)	149,100 (142,000)	160,650 (153,000)	172,200 (164,000)	193,200 (184,000)	-
W1750 D875 H630(SH360)											
PAC-2PL-Hi	2人掛左アーム		本体	130,200 (124,000)	133,350 (127,000)	142,800 (136,000)	149,100 (142,000)	160,650 (153,000)	172,200 (164,000)	193,200 (184,000)	-
W1575 D875 H630(SH360)											
PAC-2P-S	2人掛アームレス		本体	108,150 (103,000)	111,300 (106,000)	118,650 (113,000)	124,950 (119,000)	134,400 (128,000)	143,850 (137,000)	160,650 (153,000)	-
W1400 D875 H630(SH360)											
PAC-1PR-Lo	1人掛右ローアーム		本体	85,050 (81,000)	87,150 (83,000)	93,450 (89,000)	97,650 (93,000)	106,050 (101,000)	114,450 (109,000)	129,150 (123,000)	-
W1050 D875 H630(SH360)											
PAC-1PR-Hi	1人掛右アーム		本体	85,050 (81,000)	87,150 (83,000)	93,450 (89,000)	97,650 (93,000)	106,050 (101,000)	114,450 (109,000)	129,150 (123,000)	-
W875 D875 H630(SH360)											

品番	サイズ	価格¥		(張地ランク)							
				D	E	F	G	H	I	J	革
■パーツ価格											
PAC-1PL-Lo	1人掛左ローアーム		本体	85,050 (81,000)	87,150 (83,000)	93,450 (89,000)	97,650 (93,000)	106,050 (101,000)	114,450 (109,000)	129,150 (123,000)	-
W1050 D875 H630(SH360)											
PAC-1PL-Hi	1人掛左アーム		本体	85,050 (81,000)	87,150 (83,000)	93,450 (89,000)	97,650 (93,000)	106,050 (101,000)	114,450 (109,000)	129,150 (123,000)	-
W875 D875 H630(SH360)											
PAC-CR-Lo	カウチ右ローアーム		本体	122,850 (117,000)	126,000 (120,000)	134,400 (128,000)	139,650 (133,000)	149,100 (142,000)	159,600 (152,000)	176,400 (168,000)	-
W1050 D875 H630(SH360)											
PAC-CR-Hi	カウチ右アーム		本体	122,850 (117,000)	126,000 (120,000)	134,400 (128,000)	139,650 (133,000)	149,100 (142,000)	159,600 (152,000)	176,400 (168,000)	-
W875 D1575 H630(SH360)											
PAC-CL-Lo	カウチ左ローアーム		本体	122,850 (117,000)	126,000 (120,000)	134,400 (128,000)	139,650 (133,000)	149,100 (142,000)	159,600 (152,000)	176,400 (168,000)	-
W1050 D1575 H630(SH360)											
PAC-CL-Hi	カウチ左アーム		本体	122,850 (117,000)	126,000 (120,000)	134,400 (128,000)	139,650 (133,000)	149,100 (142,000)	159,600 (152,000)	176,400 (168,000)	-
W875 D1575 H630(SH360)											
PAC-OTW	オットマン (ワイド)		本体	75,600 (72,000)	77,700 (74,000)	80,850 (77,000)	84,000 (80,000)	89,250 (85,000)	94,500 (90,000)	103,950 (99,000)	-
W875 D875 SH360											

品番	サイズ	価格¥								(張地ランク)
■パーツ価格			D	E	F	G	H	I	J	革

PAC-OT	オットマン		本体	55,650 (53,000)	56,700 (54,000)	59,850 (57,000)	61,950 (59,000)	66,150 (63,000)	70,350 (67,000)	76,650 (73,000)	-
	W700 D700 SH360										

PAC-ARM	セバレートアーム		本体	45,150 (43,000)	46,200 (44,000)	48,300 (46,000)	50,400 (48,000)	54,600 (52,000)	57,750 (55,000)	64,050 (61,000)	-
	W360 D875 H450										
ローアームをセバレートアームに変更する場合の差額 13,650/片側 (13,000)											

MU-50	マチ付クッション		ヌード + カバー	6,930 (6,600)	7,350 (7,000)	8,295 (7,900)	9,135 (8,700)	10,395 (9,900)	11,760 (11,200)	14,070 (13,400)	31,500 (30,000)
	カバー		5,355 (5,100)	5,880 (5,600)	6,615 (6,300)	7,665 (7,300)	9,030 (8,600)	10,395 (9,900)	12,810 (12,200)	30,240 (28,800)	
500×500											

PAC-TR	専用トレイ										14,700 (14,000)
W375 D520 SH49											

標準仕様
 フレーム：木製枠
 テンション材：ウェビングテープ
 クッション材：低反発ウレタン、ウレタンフォーム、化繊綿
 脚部：木製ウレタン塗装（ナチュラル、ダークブラウン）、
 スチールパイプクロームメッキ仕上（角パイプ、丸パイプ）
 張替え可能、サイズオーダー可能（175mmピッチ）

パッコ用クッション：粉碎ウレタン
 専用トレイ：ナラ材ウレタン塗装（ナチュラル、ダークブラウン）

サイズオーダー
 2Pタイプの幅 1ピッチ（175mm）広くした場合 ¥38,850 up
 2ピッチ（350mm）広くした場合 ¥51,450 up
 3ピッチ（525mm）広くした場合 ¥64,050 up
 ※その他のサイズオーダーについてはお問い合わせください

PAC-2PR-Lo

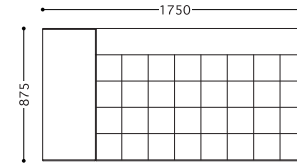

PAC-2PR-Hi

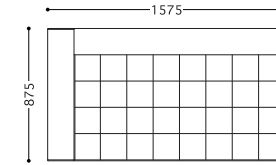

PAC-2PL-Lo

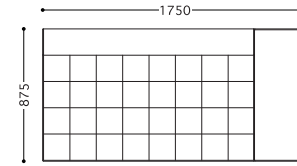

PAC-2PL-Hi

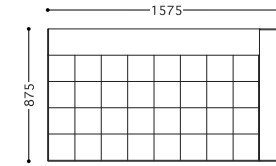

PAC-1PR-Lo

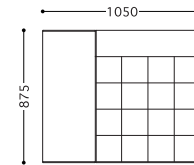

PAC-1PR-Hi

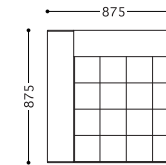

PAC-1PL-Lo

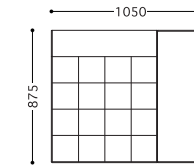

PAC-1PL-Hi

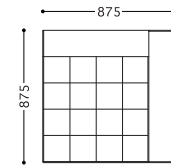

PAC-CR-Lo

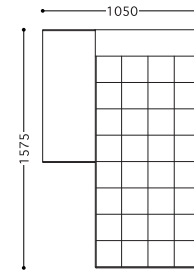

PAC-CR-Hi

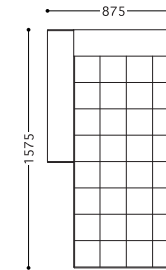

PAC-CL-Lo

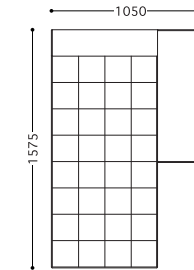

PAC-CL-Hi

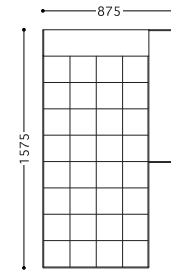

PAC-2P-S

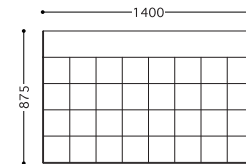

PAC-OTW

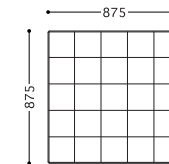

PAC-OT

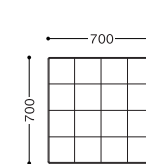

PAC-ARM

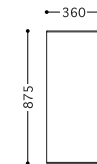

PACCO PICCOLO

パッコ・ピッコロ

Design : Douki Tsukada

品番	サイズ	価格¥	(張地ランク)						
			D	E	F	G	H	I	J

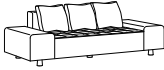
PAC-P-2P	2人掛ソファ		本体 + クッション 3ヶ	161,700	166,950	178,500	187,950	202,650	217,350	244,650	-
				(154,000)	(159,000)	(170,000)	(179,000)	(193,000)	(207,000)	(233,000)	
W1920 D800 H630(SH360)											

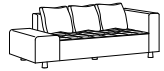
PAC-P-2P-R	2人掛右ローアーム		本体 + クッション 3ヶ	161,700	166,950	178,500	187,950	202,650	217,350	244,650	-
				(154,000)	(159,000)	(170,000)	(179,000)	(193,000)	(207,000)	(233,000)	
W1760 D800 H630(SH360)											

PAC-P-2P-L	2人掛左ローアーム		本体 + クッション 3ヶ	161,700	166,950	178,500	187,950	202,650	217,350	244,650	-
				(154,000)	(159,000)	(170,000)	(179,000)	(193,000)	(207,000)	(233,000)	
W1760 D800 H630(SH360)											

PAC-P-OT	オットマン		本体	52,500	53,550	55,650	58,800	61,950	66,150	72,450	-
				(50,000)	(51,000)	(53,000)	(56,000)	(59,000)	(63,000)	(69,000)	
W640 D640 SH360											

■パーツ価格

PAC-P-ARM	セパレートアーム		本体	45,150	46,200	48,300	50,400	53,550	55,650	60,900	-
				(43,000)	(44,000)	(46,000)	(48,000)	(51,000)	(53,000)	(58,000)	
ローアームをセパレートアームに変更する場合の差額										13,650/片側 (13,000)	
W330 D800 H450											

MU-45	マチ付クッション		ヌード + カバー	6,510	6,930	7,770	8,610	9,765	11,130	13,335	27,825
				(6,200)	(6,600)	(7,400)	(8,200)	(9,300)	(10,600)	(12,700)	(26,500)
			カバー	5,145	5,565	6,300	7,350	8,505	9,870	12,180	26,670
				(4,900)	(5,300)	(6,000)	(7,000)	(8,100)	(9,400)	(11,600)	(25,400)
450×450											

品番	サイズ	価格¥
----	-----	-----

■パーツ価格

PAC-P-TR	専用トレイ		14,700 (14,000)

標準仕様

フレーム：木製枠
 テンション材：ウェビングテープ
 クッション材：低反発ウレタン、ウレタンフォーム、化繊綿
 脚部：木製ウレタン塗装（ナチュラル、ダークブラウン）、
 スチールパイクロームメッキ仕上（角パイプ、丸パイプ）
 張替え可能、サイズオーダー可能（160mmピッチ）

パッコ・ピッコロ用クッション：粉碎ウレタン
 専用トレイ：ナラ材ウレタン塗装（ナチュラル、ダークブラウン）

サイズオーダー

2Pタイプの幅 1ピッチ（160mm）広くした場合 ¥38,850 up
 2ピッチ（320mm）広くした場合 ¥51,450 up
 3ピッチ（480mm）広くした場合 ¥64,050 up
 ※その他のサイズオーダーについてはお問い合わせください

PAC-P-2P

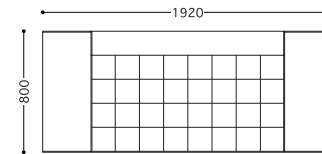

PAC-P-2P-R

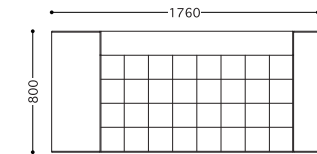

PAC-P-2P-L

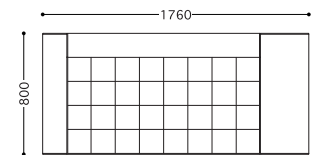

PAC-P-OT

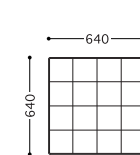

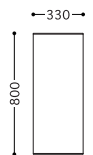

PAC-P-ARM



GIRATA ジラータ

Design : Douki Tsukada

品番	サイズ	価格¥	(張地ランク)								
			D	E	F	G	H	I	J	革	
GI-3P	3人掛ソファ	 W1700 D750 H700(SH360)	ヌード + カバー	205,800 (196,000)	208,950 (199,000)	216,300 (206,000)	222,600 (212,000)	232,050 (221,000)	242,550 (231,000)	260,400 (248,000)	380,100 (362,000)
			カバー	45,150 (43,000)	48,300 (46,000)	56,700 (54,000)	61,950 (59,000)	72,450 (69,000)	82,950 (79,000)	99,750 (95,000)	218,400 (208,000)
GI-3P2ST	3人掛ソファセット	 W1860~ D750 H700(SH360)	ヌード + カバー	273,000 (260,000)	278,250 (265,000)	287,700 (274,000)	298,200 (284,000)	311,850 (297,000)	328,650 (313,000)	354,900 (338,000)	533,400 (508,000)
			カバー	68,250 (65,000)	73,500 (70,000)	86,100 (82,000)	93,450 (89,000)	108,150 (103,000)	124,950 (119,000)	150,150 (143,000)	327,600 (312,000)
GI-ST	スツールテーブル	 W350 D450 H450	ヌード + カバー	33,600 (32,000)	34,650 (33,000)	35,700 (34,000)	37,800 (36,000)	39,900 (38,000)	43,050 (41,000)	47,250 (45,000)	76,650 (73,000)
			カバー	11,550 (11,000)	12,600 (12,000)	14,700 (14,000)	15,750 (15,000)	17,850 (17,000)	21,000 (20,000)	25,200 (24,000)	54,600 (52,000)

■交換用パーツ価格

品番	サイズ	価格¥	背クッション
	3人掛ソファ用	ヌード	25,200/左右 (24,000)

[背の回転時の奥行]

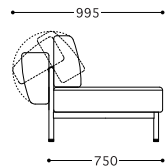





標準仕様

フレーム：スチールパイプ、木製枠
 テンション材：ウェビングテープ
 クッション材：低反発ウレタン、ウレタンフォーム
 脚部：スチールパイプ（クロームメッキ仕上）
 カバーリングシステム
 ※パッコ用の木製トレイが使用できます。（p.22参照）



CUSHION クッション

品番	サイズ	価格¥	(張地ランク)								
			D	E	F	G	H	I	J	革	
■ウレタンクッション											
CU-35	クッション	 350×350	ヌード + カバー	4,935 (4,700)	5,355 (5,100)	5,985 (5,700)	6,615 (6,300)	7,560 (7,200)	8,610 (8,200)	10,290 (9,800)	15,225 (14,500)
			カバー	4,725 (3,100)	5,040 (3,500)	5,775 (4,200)	6,300 (4,700)	7,350 (5,600)	8,400 (6,600)	10,185 (8,200)	13,545 (12,900)
CU-40	クッション	 400×400	ヌード + カバー	5,250 (5,000)	5,565 (5,300)	6,405 (6,100)	7,035 (6,700)	8,190 (7,800)	9,240 (8,800)	11,130 (10,600)	16,800 (16,000)
			カバー	3,885 (3,700)	4,305 (4,100)	5,145 (4,900)	5,775 (5,500)	6,825 (6,500)	7,980 (7,600)	9,870 (9,400)	15,540 (14,800)
CU-45	クッション	 450×450	ヌード + カバー	5,565 (5,300)	6,090 (5,800)	7,035 (6,700)	7,875 (7,500)	9,135 (8,700)	10,395 (9,900)	12,705 (12,100)	19,845 (18,900)
			カバー	4,410 (4,200)	4,935 (4,700)	5,880 (5,600)	6,720 (6,400)	7,980 (7,600)	9,240 (8,800)	11,550 (11,000)	18,690 (17,800)
CU-50	クッション	 500×500	ヌード + カバー	6,090 (5,800)	6,615 (6,300)	7,560 (7,200)	8,400 (8,000)	9,660 (9,200)	10,920 (10,400)	13,230 (12,600)	23,415 (22,300)
			カバー	4,935 (4,700)	5,460 (5,200)	6,405 (6,100)	7,245 (6,900)	8,505 (8,100)	9,765 (9,300)	12,075 (11,500)	22,260 (21,200)

標準仕様

クッション材：粉碎ウレタン
 カバーリングシステム

GI-3P

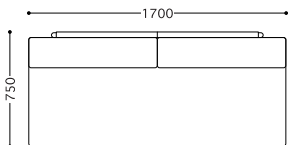

GI-3P2ST(GI-3P + GI-ST + GI-ST)

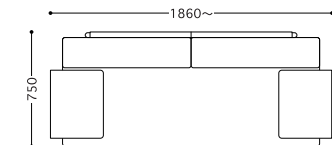

GI-ST



CUSHION クッション

品番	サイズ	価格¥								(張地ランク)	
			D	E	F	G	H	I	J	革	
■ウレタンクッション											
MU-35 FU-35 KU-35	マチ付クッション フリル付クッション 飾り付クッション	ヌード + カバー	4,725 (5,400)	5,985 (5,700)	6,720 (6,400)	7,245 (6,900)	8,190 (7,800)	9,240 (8,800)	11,025 (10,500)	19,845 (18,900)	
			カバー	4,725 (4,500)	5,040 (4,800)	5,775 (5,500)	6,300 (6,000)	7,350 (7,000)	8,400 (8,000)	10,185 (9,700)	19,005 (18,100)
350×350											
MU-40 FU-40 KU-40	マチ付クッション フリル付クッション 飾り付クッション	ヌード + カバー	5,985 (5,700)	6,405 (6,100)	7,245 (6,900)	7,875 (7,500)	8,925 (8,500)	10,185 (9,700)	12,390 (11,800)	21,945 (20,900)	
			カバー	4,830 (4,600)	5,355 (5,100)	6,195 (5,900)	6,825 (6,500)	7,980 (7,600)	9,240 (8,800)	11,445 (10,900)	21,000 (20,000)
400×400											
MU-45 FU-45 KU-45	マチ付クッション フリル付クッション 飾り付クッション	ヌード + カバー	6,510 (6,200)	6,930 (6,600)	7,770 (7,400)	8,610 (8,200)	9,765 (9,300)	11,130 (10,600)	13,335 (12,700)	27,825 (26,500)	
			カバー	5,145 (4,900)	5,565 (5,300)	6,300 (6,000)	7,350 (7,000)	8,505 (8,100)	9,870 (9,400)	12,180 (11,600)	26,670 (25,400)
450×450											
MU-50 FU-50 KU-50	マチ付クッション フリル付クッション 飾り付クッション	ヌード + カバー	6,930 (6,600)	7,350 (7,000)	8,295 (7,900)	9,135 (8,700)	10,395 (9,900)	11,760 (11,200)	14,070 (13,400)	31,500 (30,000)	
			カバー	5,355 (5,100)	5,880 (5,600)	6,615 (6,300)	7,665 (7,300)	9,030 (8,600)	10,395 (9,900)	12,810 (12,200)	30,240 (28,800)
500×500											
MU-53 FU-53 KU-53	マチ付クッション フリル付クッション 飾り付クッション	ヌード + カバー	5,985 (5,700)	6,405 (6,100)	7,245 (6,900)	7,875 (7,500)	8,925 (8,500)	10,185 (9,700)	12,390 (11,800)	25,620 (24,400)	
			カバー	4,830 (4,600)	5,250 (5,000)	6,090 (5,800)	6,825 (6,500)	7,875 (7,500)	9,135 (8,700)	11,445 (10,900)	24,675 (23,500)
500×350											

標準仕様 クッション材：粉砕ウレタン
カバーリングシステム

MU
(マチ付)



FU
(フリル付)

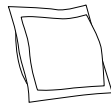

KU
(飾り付)



品番	サイズ	価格¥								(張地ランク)	
			D	E	F	G	H	I	J	革	
■ビーズクッション											
MB-40	マチ付クッション	ヌード + カバー	8,085 (7,700)	8,505 (8,100)	9,345 (8,900)	9,975 (9,500)	11,025 (10,500)	12,285 (11,700)	14,490 (13,800)	24,045 (22,900)	
			カバー	4,830 (4,600)	5,355 (5,100)	6,195 (5,900)	6,825 (6,500)	7,980 (7,600)	9,240 (8,800)	11,445 (10,900)	21,000 (20,000)
400×400											
MB-45	マチ付クッション	ヌード + カバー	8,610 (8,200)	9,030 (8,600)	9,870 (9,400)	10,710 (10,200)	11,865 (11,300)	13,230 (12,600)	15,435 (14,700)	29,925 (28,500)	
			カバー	5,145 (4,900)	5,565 (5,300)	6,300 (6,000)	7,350 (7,000)	8,505 (8,100)	9,870 (9,400)	12,180 (11,600)	26,670 (25,400)
450×450											
MB-50	マチ付クッション	ヌード + カバー	9,030 (8,600)	9,450 (9,000)	10,395 (9,900)	11,235 (10,700)	12,495 (11,900)	13,860 (13,200)	16,170 (15,400)	33,600 (32,000)	
			カバー	5,355 (5,100)	5,880 (5,600)	6,615 (6,300)	7,665 (7,300)	9,030 (8,600)	10,395 (9,900)	12,810 (12,200)	30,240 (28,800)
500×500											

標準仕様

クッション材：極小ビーズ（ポリスチレン）
カバーリングシステム

SEDIA I セディア・ウーノ

Design : Kozo Abe

品番	サイズ	価格¥	(張地ランク)							
			D	E	F	G	H	I	J	革
SE-S	アームレスチェア	ヌード + カバー	45,150 (43,000)	46,200 (44,000)	49,350 (47,000)	51,450 (49,000)	54,600 (52,000)	58,800 (56,000)	65,100 (62,000)	85,050 (81,000)
		ヌード								31,500 (30,000)
		カバー	13,650 (13,000)	14,700 (14,000)	17,850 (17,000)	19,950 (19,000)	23,100 (22,000)	27,300 (26,000)	33,600 (32,000)	53,550 (51,000)
W500 D505 H755(SH435)										
SE-RL	アームチェア	ヌード + カバー	53,550 (51,000)	54,600 (52,000)	57,750 (55,000)	59,850 (57,000)	63,000 (60,000)	67,200 (64,000)	73,500 (70,000)	93,450 (89,000)
		ヌード								39,900 (38,000)
		カバー	13,650 (13,000)	14,700 (14,000)	17,850 (17,000)	19,950 (19,000)	23,100 (22,000)	27,300 (26,000)	33,600 (32,000)	53,550 (51,000)
W630 D505 H755(SH435/AH635)										
SE-HC	ハイチェア	ヌード + カバー	45,150 (43,000)	46,200 (44,000)	49,350 (47,000)	51,450 (49,000)	54,600 (52,000)	58,800 (56,000)	65,100 (62,000)	85,050 (81,000)
		カバー	11,550 (11,000)	12,600 (12,000)	14,700 (14,000)	15,750 (15,000)	17,850 (17,000)	21,000 (20,000)	26,250 (25,000)	42,000 (40,000)
		W415 D470 H870(SH690)								

標準仕様 フレーム：スチール扁平楕円パイプ（粉体塗装ブラック）
 テンション材：帆布
 クッション材：ウレタンフォーム、ゴムスポンジ（ハイチェアのみ）
 シート：パンチングメタル
 肘部：木製
 カバーリングシステム

オプション 脚カット ¥3,150 up

SEDIA II セディア・ドゥーエ / SDタイプ

Design : Kozo Abe

品番	サイズ	価格¥	
SD-S	アームレスチェア	オリジナルエレザー (黒・白・茶)	32,550 (31,000)
		座カバー	4,410 (4,200)
		背カバー	4,515 (4,300)
W430 D490 H820(SH450)			
SD-RL	アームチェア	オリジナルエレザー (黒・白・茶)	37,800 (36,000)
		座カバー	4,410 (4,200)
		背カバー	6,825 (6,500)
W525 D500 H820(SH450/AH630)			
SD-HC	ハイチェア	オリジナルエレザー (黒・白・茶)	31,500 (30,000)
		座カバー	4,410 (4,200)
		W380 D390 H900(SH660)	

標準仕様 フレーム：スチールパイプ（クロームメッキ仕上）
 クッション材：ウレタンフォーム、ゴムスポンジ
 シート：オリジナルエレザー（黒、白、茶）
 カバーリングシステム
 アームレスのみスタッキング可

オプション 脚カット ¥3,150 up

SE-S

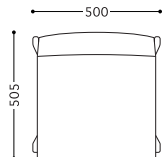

SE-RL

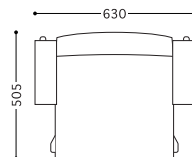

SE-HC

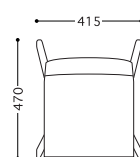

SD-S

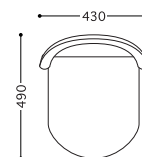

SD-RL

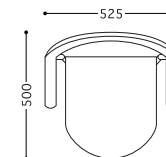

SD-HC

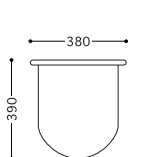

SEDIA II セディア・ドゥーエ / DXタイプ

Design : Kozo Abe

品番 サイズ 価格¥

DX-S アームレスチェア

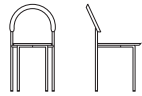

コードバン
(黒・茶)

79,800
(76,000)

W430 D515 H820(SH450)

DX-RL アームチェア

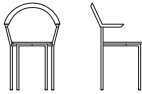

コードバン
(黒・茶)

92,400
(88,000)

W525 D525 H820(SH450/AH630)

標準仕様 フレーム：スチールパイプ (クロームメッキ仕上)
クッション材：ウレタンフォーム、ゴムスポンジ
シート：コードバン (黒、茶)
アームレスのみスタッキング可

オプション 脚カット ¥3,150 up

DX-S

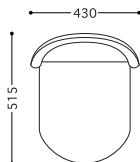

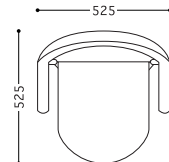

DX-RL



DOMENICA ドメニカ

Design : Kiyoshi Maruyama

品番 サイズ 価格¥

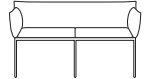
品番	サイズ	価格¥	(張地ランク)								
			D	E	F	G	H	I	J	革	
DM-1P	1人掛チェア	 W660 D550 H720 (SH470/AH600-660)	ヌード + カバー	37,800 (36,000)	39,900 (38,000)	44,100 (42,000)	47,250 (45,000)	52,500 (50,000)	57,750 (55,000)	67,200 (64,000)	90,300 (86,000)
			カバー	14,700 (14,000)	16,800 (16,000)	21,000 (20,000)	24,150 (23,000)	29,400 (28,000)	34,650 (33,000)	44,100 (42,000)	67,200 (64,000)
DM-1P-Hi	1人掛チェア (ハイタイプ)	 W660 D550 H750 (SH500/AH630-690)	ヌード + カバー	38,850 (37,000)	40,950 (39,000)	45,150 (43,000)	48,300 (46,000)	53,550 (51,000)	58,800 (56,000)	68,250 (65,000)	91,350 (87,000)
			カバー	14,700 (14,000)	16,800 (16,000)	21,000 (20,000)	24,150 (23,000)	29,400 (28,000)	34,650 (33,000)	44,100 (42,000)	67,200 (64,000)
DM-2P	2人掛チェア	 W1240 D550 H720 (SH470/AH600-660)	ヌード + カバー	70,350 (67,000)	72,450 (69,000)	76,650 (73,000)	80,850 (77,000)	87,150 (83,000)	92,400 (88,000)	103,950 (99,000)	175,350 (167,000)
			カバー	25,200 (24,000)	27,300 (26,000)	31,500 (30,000)	35,700 (34,000)	42,000 (40,000)	47,250 (45,000)	58,800 (56,000)	130,200 (124,000)

■交換用パーツ価格	座クッション	背クッション	肘クッション	座帆布
1人掛用	ヌード 3,780 (3,600)	4,620 (4,400)	6,090/左右 (5,800)	3,675 (3,500)
2人掛用	ヌード 7,560 (7,200)	9,240 (8,800)	6,090/左右 (5,800)	7,350 (7,000)

標準仕様 フレーム：スチールパイプ (クロームメッキ仕上、アクリル樹脂塗装シルバー、メラミン焼付塗装ブラック)
テンション材：帆布
クッション材：ウレタンフォーム
カバーリングシステム
※1人掛ハイタイプは、クロームメッキ仕上対応不可

オプション フレーム：メラミン焼付塗装ブラック 1P/¥3,150 up、2P/¥4,200 up
座クッション：ハードタイプに変更 1P/¥1,050 up、2P/¥2,100 up

DM-1P(DM-1P-Hi)

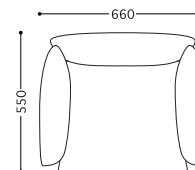

DM-2P

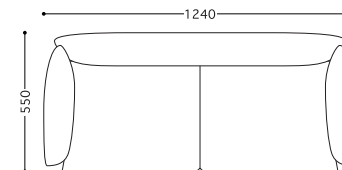

[アーム高さ]

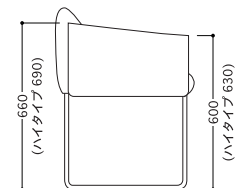

AMA SALON アマサロン

Design : Eiri Iwakura

品番	サイズ	価格¥	(張地ランク)						
			D	E	F	G	H	I	J

AMS-RL アームチェア



本体	78,750 (75,000)	81,900 (78,000)	87,150 (83,000)	91,350 (87,000)	97,650 (93,000)	105,000 (100,000)	117,600 (112,000)	-
----	--------------------	--------------------	--------------------	--------------------	--------------------	----------------------	----------------------	---

W660 D580 H800(SH480/AH675)

標準仕様

フレーム：スチールパイプ
 テンション材：クロスワイヤー、コイルスプリング
 クッション材：ウレタンフォーム、化繊綿
 張替え可能、適用張地に限定あり

AMS-RL

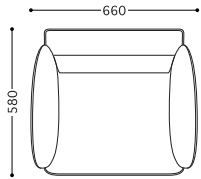

MADONNA SALON マドンナサロン

Design : Chitose Ishii

品番	サイズ	価格¥	(張地ランク)						
			D	E	F	G	H	I	J

MDS-RL アームチェア



本体	186,900 (178,000)	189,000 (180,000)	195,300 (186,000)	200,550 (191,000)	207,900 (198,000)	215,250 (205,000)	229,950 (219,000)	247,800 (236,000)
----	----------------------	----------------------	----------------------	----------------------	----------------------	----------------------	----------------------	----------------------

W680 D620 H810(SH420/AH615)

標準仕様

フレーム：木製枠
 テンション材：ウェビングテープ、Sバネ
 クッション材：ウレタンフォーム、化繊綿
 脚部：ナラ材ウレタン塗装木地仕上（指定色可能）
 張替え可能

MDS-RL

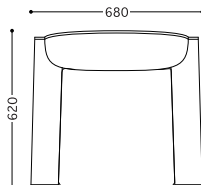

ARKA アルカ

Design : Tomu Katayanagi

品番	サイズ	価格¥	(張地ランク)						
			D	E	F	G	H	I	J

AR-S アームレスチェア

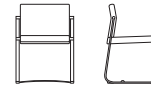

本体	50,400 (48,000)	51,450 (49,000)	52,500 (50,000)	53,550 (51,000)	55,650 (53,000)	57,750 (55,000)	60,900 (58,000)	81,900 (78,000)
----	--------------------	--------------------	--------------------	--------------------	--------------------	--------------------	--------------------	--------------------

W545 D555 H745(SH450)

AR-RL アームチェア

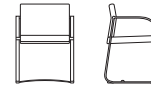

本体	54,600 (52,000)	55,650 (53,000)	56,700 (54,000)	57,750 (55,000)	59,850 (57,000)	61,950 (59,000)	65,100 (62,000)	85,050 (81,000)
----	--------------------	--------------------	--------------------	--------------------	--------------------	--------------------	--------------------	--------------------

W545 D555 H745(SH450/AH635)

標準仕様

フレーム：合板、スチール偏平楕円パイプ（メラミン焼付塗装ブラック）
 クッション材：ウレタンフォーム
 張替え可能

AR-S

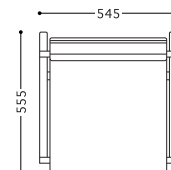

AR-RL

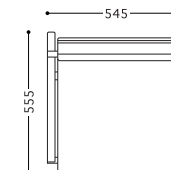

品番	サイズ	価格¥	《張地ランク》							革	
			D	E	F	G	H	I	J		
ZA	フロアチェア		ヌード + カバー	26,250 (25,000)	27,300 (26,000)	29,400 (28,000)	31,500 (30,000)	35,700 (34,000)	38,850 (37,000)	44,100 (42,000)	-
			カバー	10,500 (10,000)	11,550 (11,000)	13,650 (13,000)	15,750 (15,000)	19,950 (19,000)	23,100 (22,000)	28,350 (27,000)	-
W540 D680 H440(SH60)											

標準仕様
 フレーム：スチールパイプ
 クッション材：モールドウレタン
 カバーリングシステム

品番	サイズ	価格¥			
			W	D	H
PN-1P	1人掛ベンチ				
		本体			42,000 (40,000)
W450 D360 H450					

PN-2P	2人掛ベンチ				
		本体			58,800 (56,000)
W900 D360 H450					

PN-3P	3人掛ベンチ				
		本体			77,700 (74,000)
W1350 D360 H450					

標準仕様
 構造部材：硬質発泡スチロール、チップウレタン
 クッション材：ウレタンフォーム
 シート：オリジナル人工レザー（黒、白、茶）
 脚部：スチールパイプ（クロームメッキ仕上）
 張替え可能

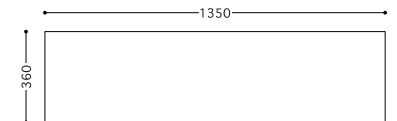
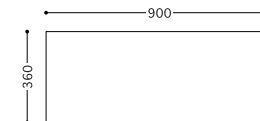
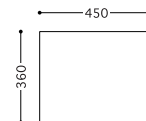
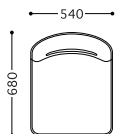

N TABLE N テーブル

Design : Kozo Abe

品番 サイズ 価格¥

N-80 テーブル

クロームメッキ 173,250
(165,000)



シルバー・ブラック 147,000
(140,000)

W800 D800 H300

N-100 テーブル

クロームメッキ 183,750
(175,000)



シルバー・ブラック 157,500
(150,000)

W1000 D1000 H300

標準仕様
天板：クリアガラス
脚部：スチールパイプ（クロームメッキ仕上、メラミン焼付塗装シルバー、ブラック）

X TABLE X テーブル

Design : Douki Tsukada

品番 サイズ 価格¥

X-100 テーブル



178,500
(170,000)

W1000 D1000 H350

標準仕様
天板：着色ガラス（ブラック）
フレーム：スチール扁平楕円パイプ（メラミン焼付塗装ブラック）



MARU TABLE マルテーブル

Design : Kiyoshi Maruyama

品番 サイズ 価格¥

M-75 テーブル



91,350
(87,000)

φ750 H680

標準仕様
天板：ナラ材ウレタン塗装木地仕上
脚部：ナラ材ウレタン塗装（木地仕上、ブラック塗装）

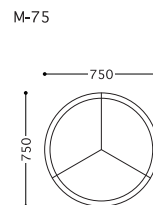
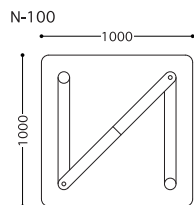
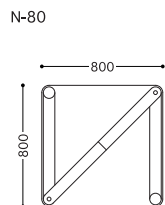

株式会社リネアジャパン

LINEA JAPAN CO.,LTD.

ショールーム

〒924-0871
石川県白山市松任駅南5-14
ポポロ松任7F
Tel. 076-287-5995

東京オフィス

〒141-0021
東京都品川区上大崎3-3-9
Tel. 03-5791-2341
Fax.03-3280-7292

金沢オフィス

〒924-0815
石川県白山市三浦町340
Tel. 076-276-1860
Fax.076-276-1238

工場

〒924-0815
石川県白山市三浦町340
Tel. 076-276-1234
Fax.076-276-1238

SHOWROOM

7F Popolo Matto
5-14 Mattoekiminami Hakusan-shi
Ishikawa 924-0871 JAPAN
Tel. (+81)76-287-5995

TOKYO OFFICE

3-3-9 Kamiosaki Shinagawa-ku
Tokyo 141-0021 JAPAN
Tel. (+81)3-5791-2341
Fax. (+81)3-3280-7292

KANAZAWA OFFICE

340 Miura-machi Hakusan-shi
Ishikawa 924-0815 JAPAN
Tel. (+81)76-276-1860
Fax. (+81)76-276-1238

FACTORY

340 Miura-machi Hakusan-shi
Ishikawa 924-0815 JAPAN
Tel. (+81)76-276-1234
Fax. (+81)76-276-1238

www.lineajapan.co.jp

●張り地ランク

張り地の単価により製品価格を8段階のランクに分けております。張り地見本とプライスリストを参照の上、インテリアとの適合性・お好み・ご予算に応じてお選びください。

●価格

表示価格はメーカー希望小売価格で東京都内における引渡価格です。その他の地域については別途送料がかかります。価格は税込価格と()内に本体価格を表示しております。製品の価格は予告なく変更する場合があります。ご注文前に必ずお確かめください。

●寸法

寸法表示はすべてmm単位です。記号表示は以下の通りです。
W=総幅 D=総奥行 H=総高 SH=座高 AH=肘高 φ=直径
製品の性質上、多少の誤差が生じる場合がございます。予めご了承ください。
上面図の縮尺は、ソファは1/50、それ以外の製品は1/30で表示しています。

●メンテナンス

カバーリングシステム採用の製品は、カバーのみのご購入が可能です。張込みタイプの製品は、上張りの張替えが可能です。販売店または当社までお問い合わせください。

●納期

受注生産のため、ご注文いただいてから出荷まで2週間から3週間の納期をいただいております。部材の在庫状況によりそれ以上の納期を必要とする場合がございます。予めご了承ください。

●クレーム

商品到着後に直ちにご検品をお願い致します。商品に傷または破損のある場合は、速やかにお買い上げ販売店へご連絡ください。納品後7日以内のクレームは、無償修理等の対象とさせていただきます。尚、8日以降は有償修理となりますので予めご了承ください。

●キャンセル

ご注文後のキャンセルにつきましては、メーカー希望小売価格の20%の代金をいただきます。また納品後のキャンセルについては、メーカー希望小売価格の50%の代金と運賃及び梱包費をお支払いいただきます。

●仕様

製品の仕様は、改良のため予告なく変更する場合がございます。

